

Проем ветрового окна. Линейные размеры проема определены характерными точками на корне фланца верхней панели передка и панели крыши

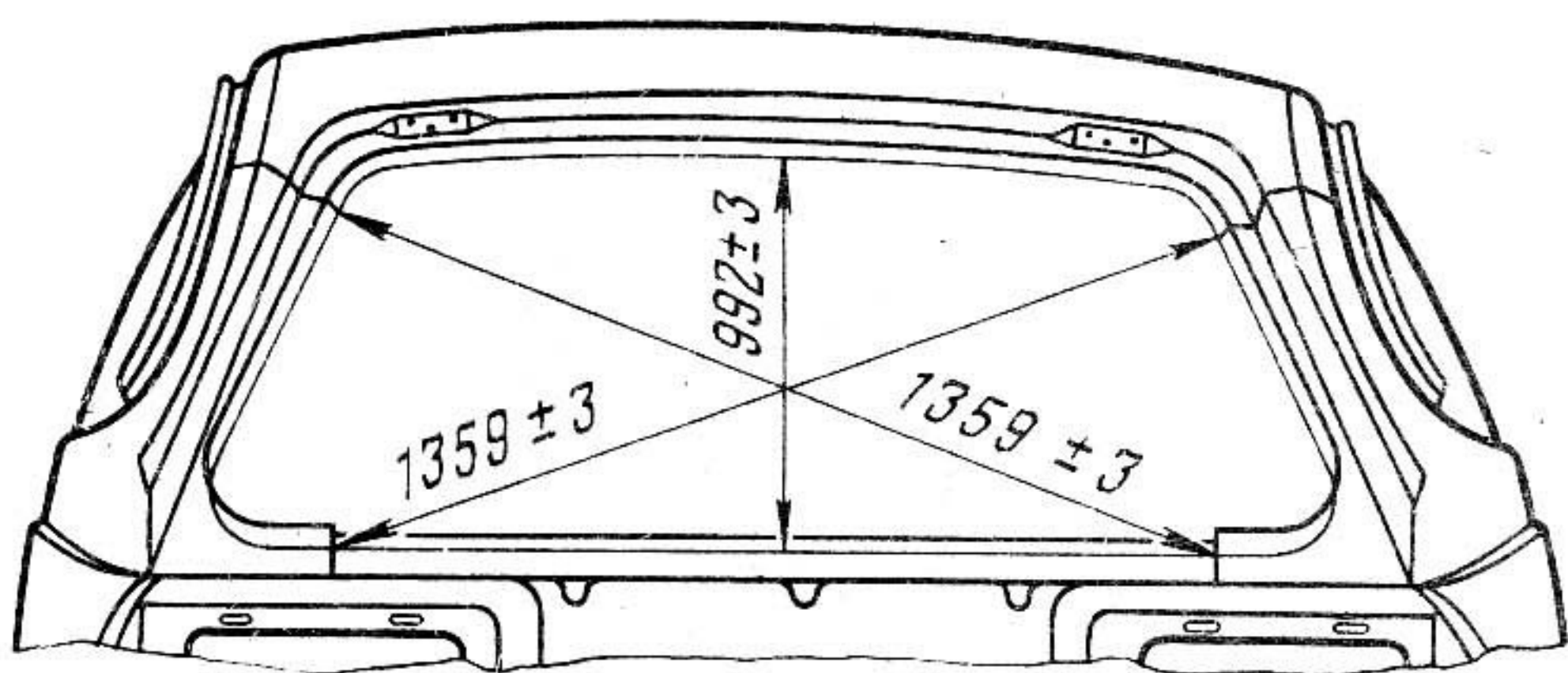

Проем двери задка. Линейные размеры проема определены характерными точками на корне фланцев нижней панели задка, внутренних частей задних крыльев, верхней панели задка

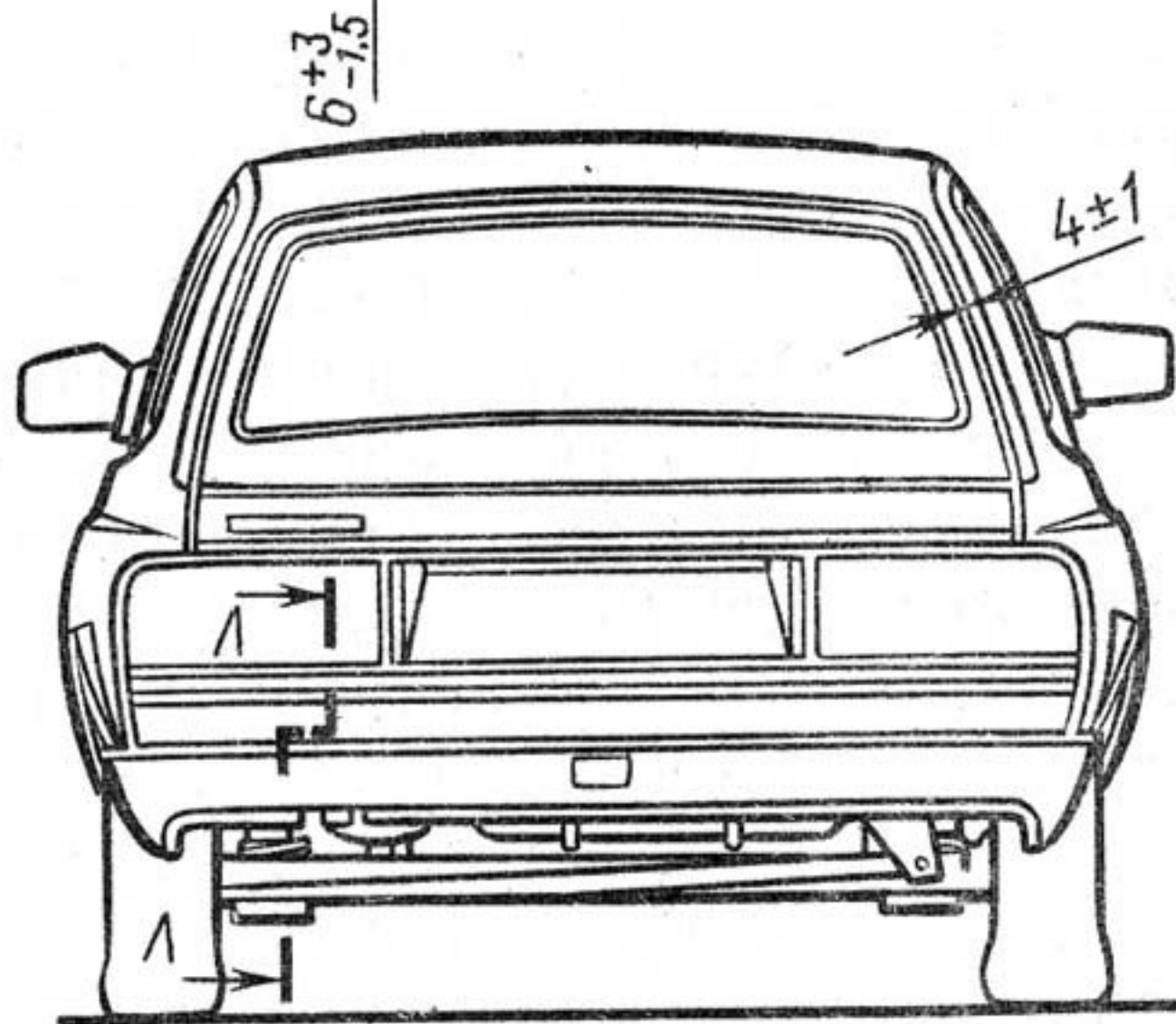
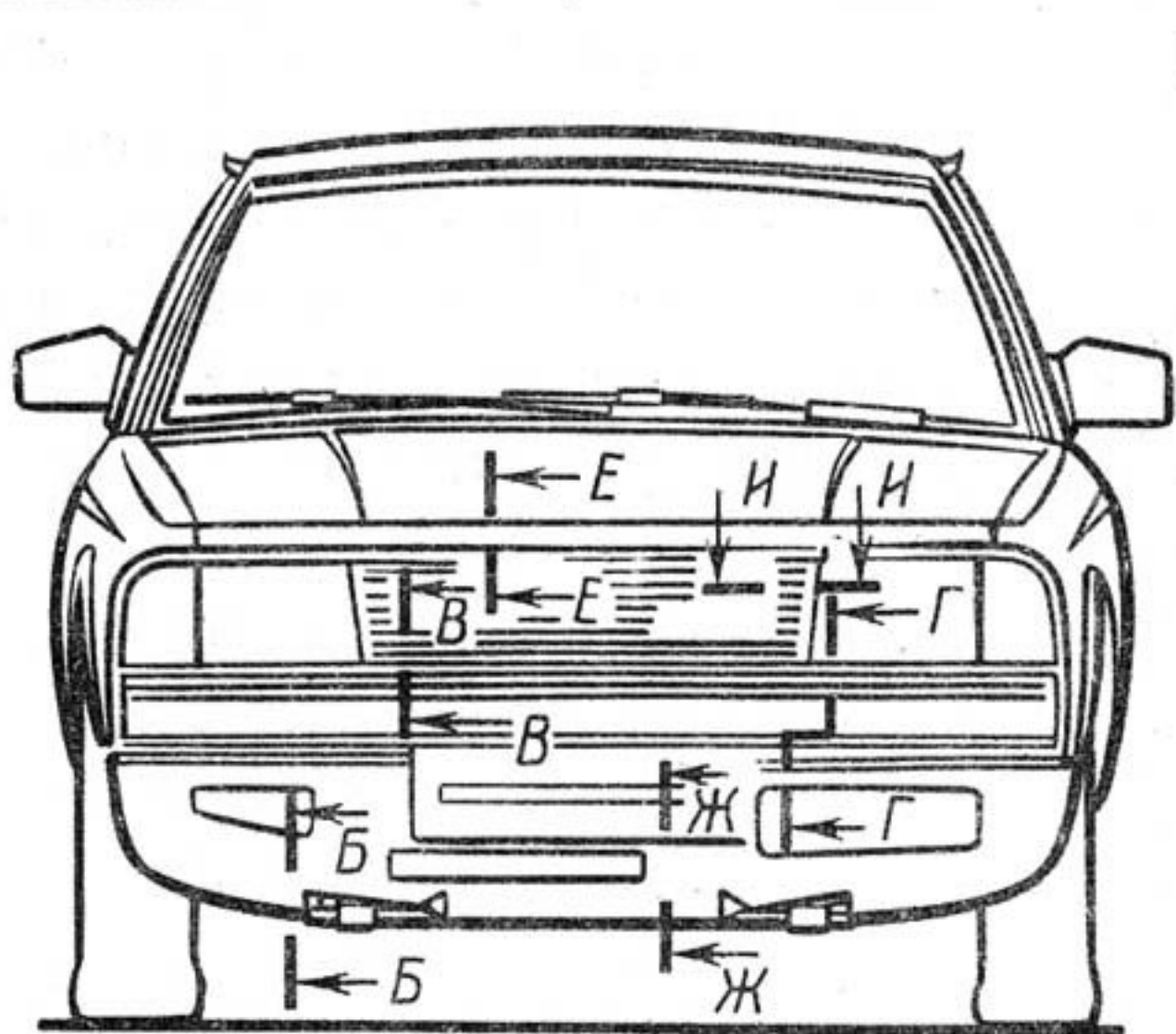
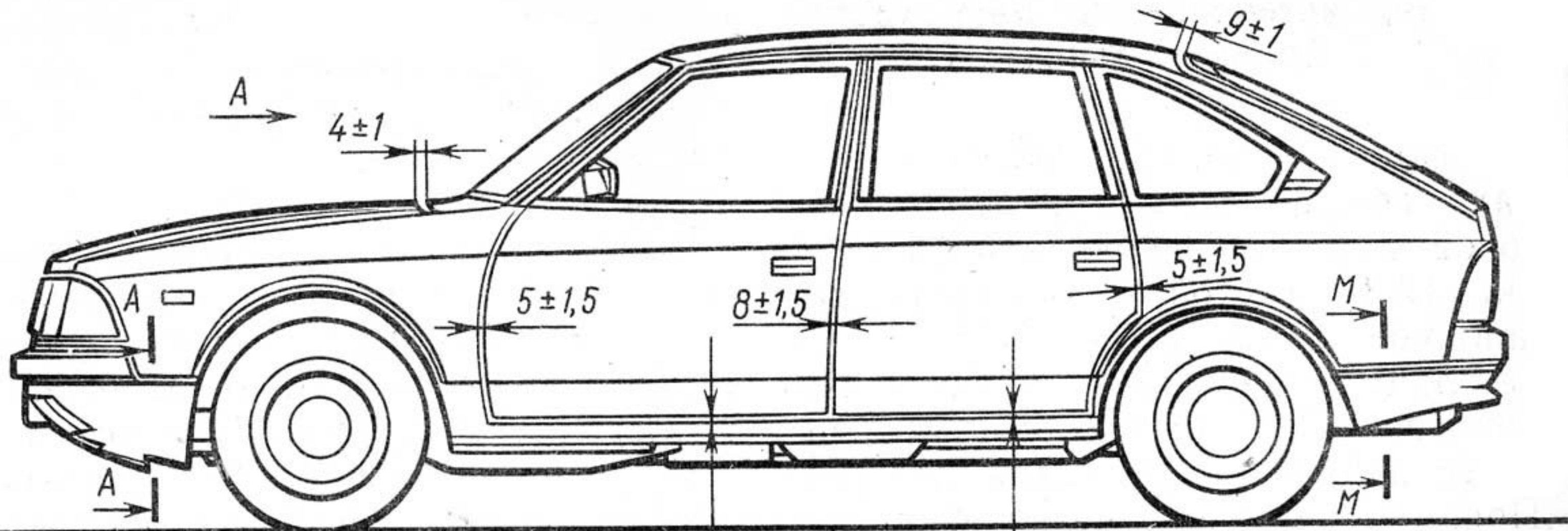

Основные зазоры кузова с нанесенными сечениями

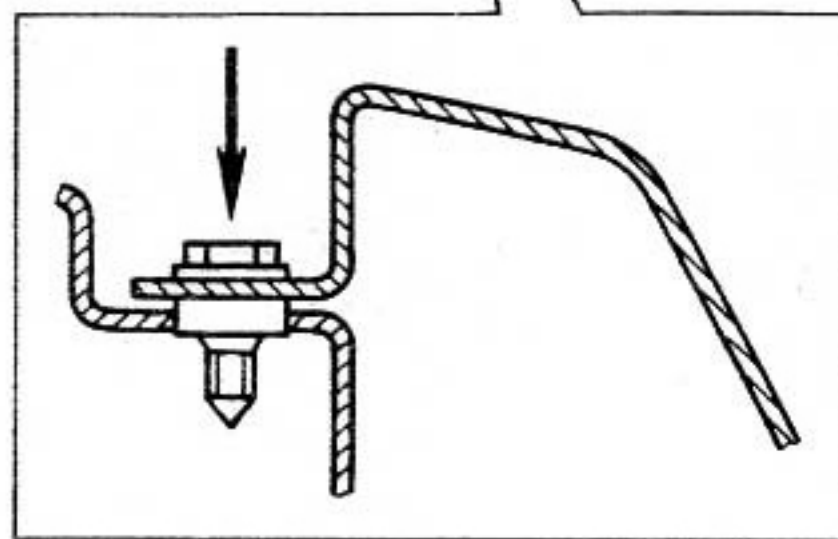
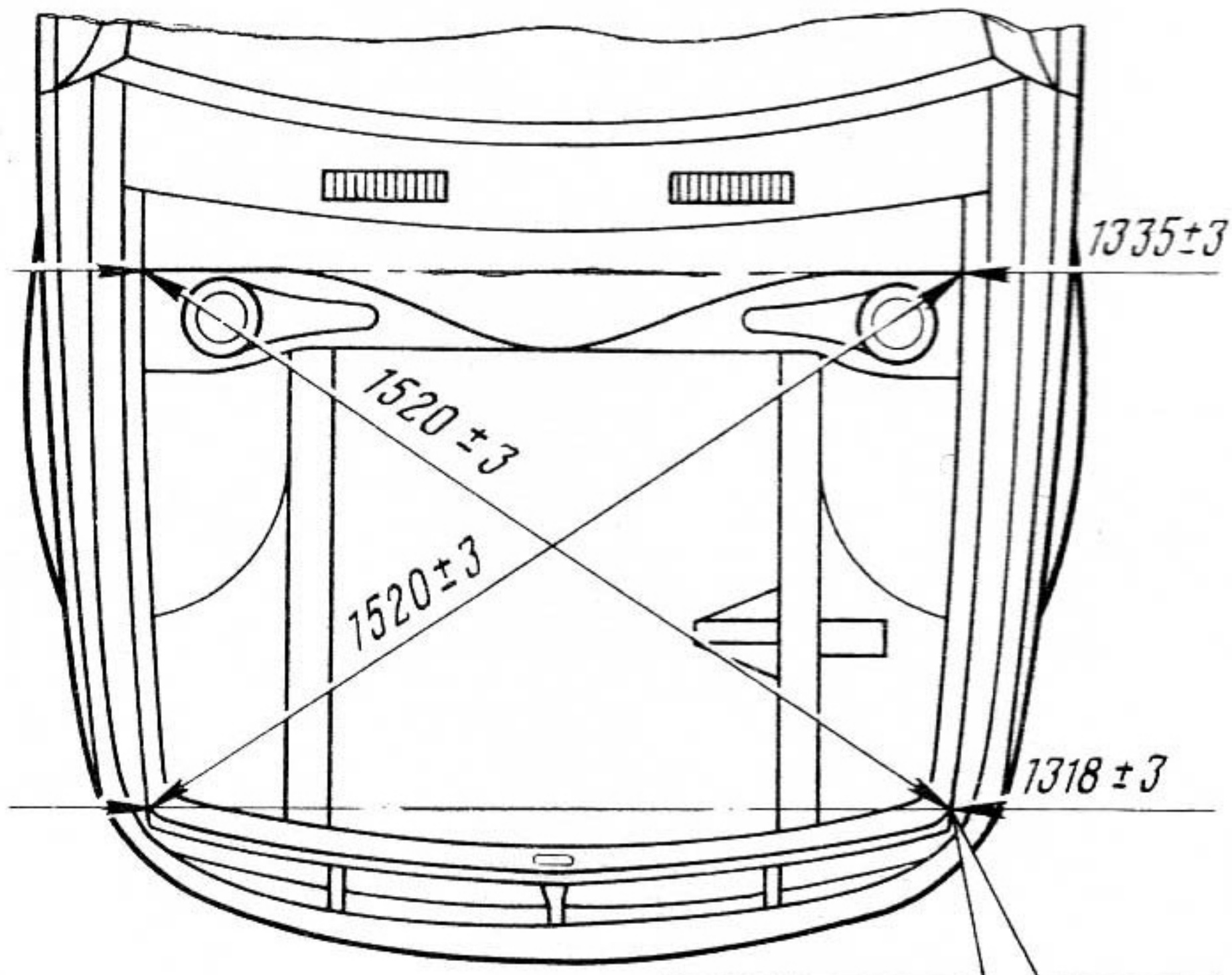

Основные контрольные размеры  
мотоотсека



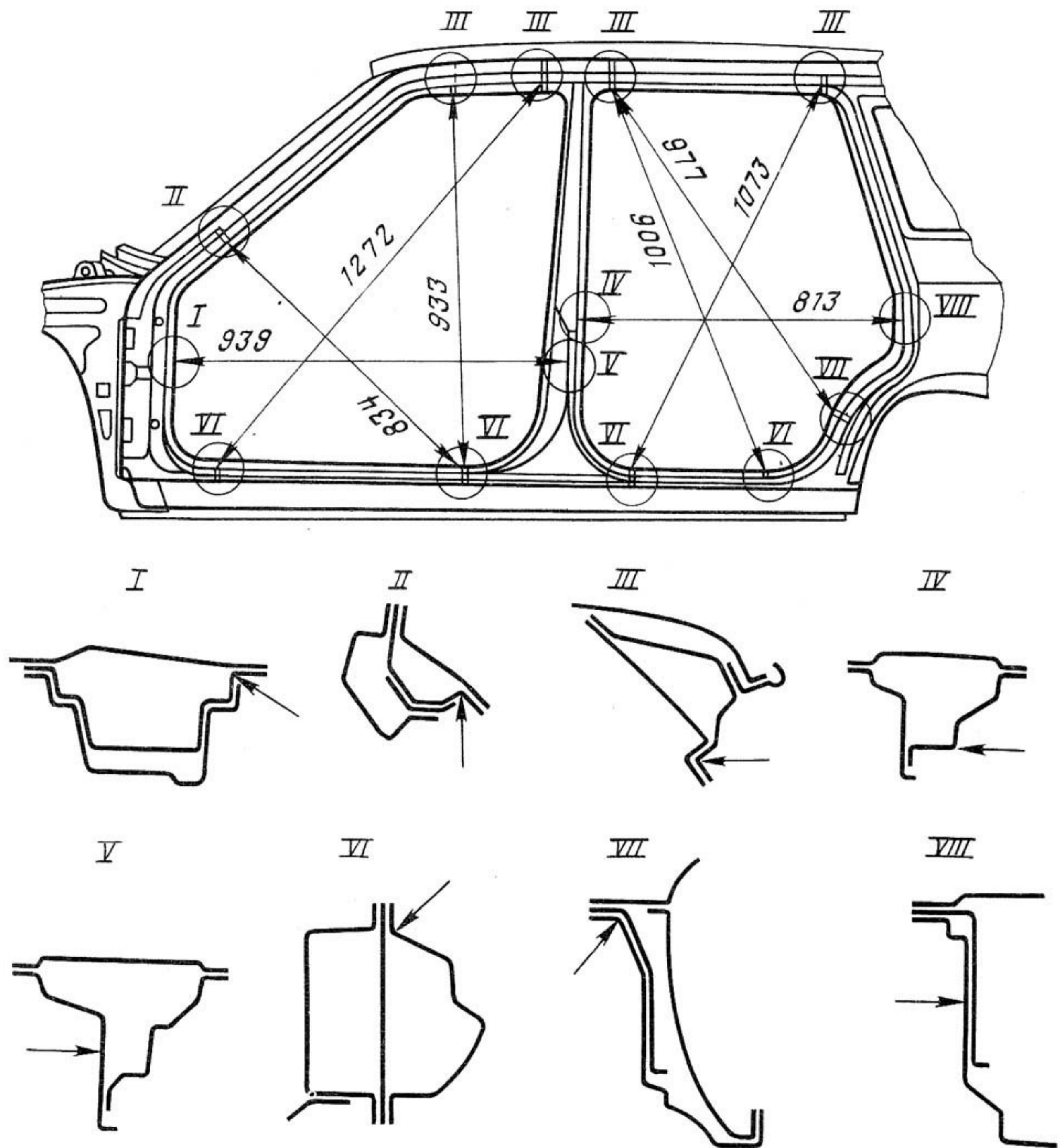

Боковина кузова. Линейные размеры проемов определены характерными точками на корне фланца боковины. Линейные размеры в горизонтальных плоскостях определены положением геометрического центра отверстий защелок замков на средней стойке и заднем крыле

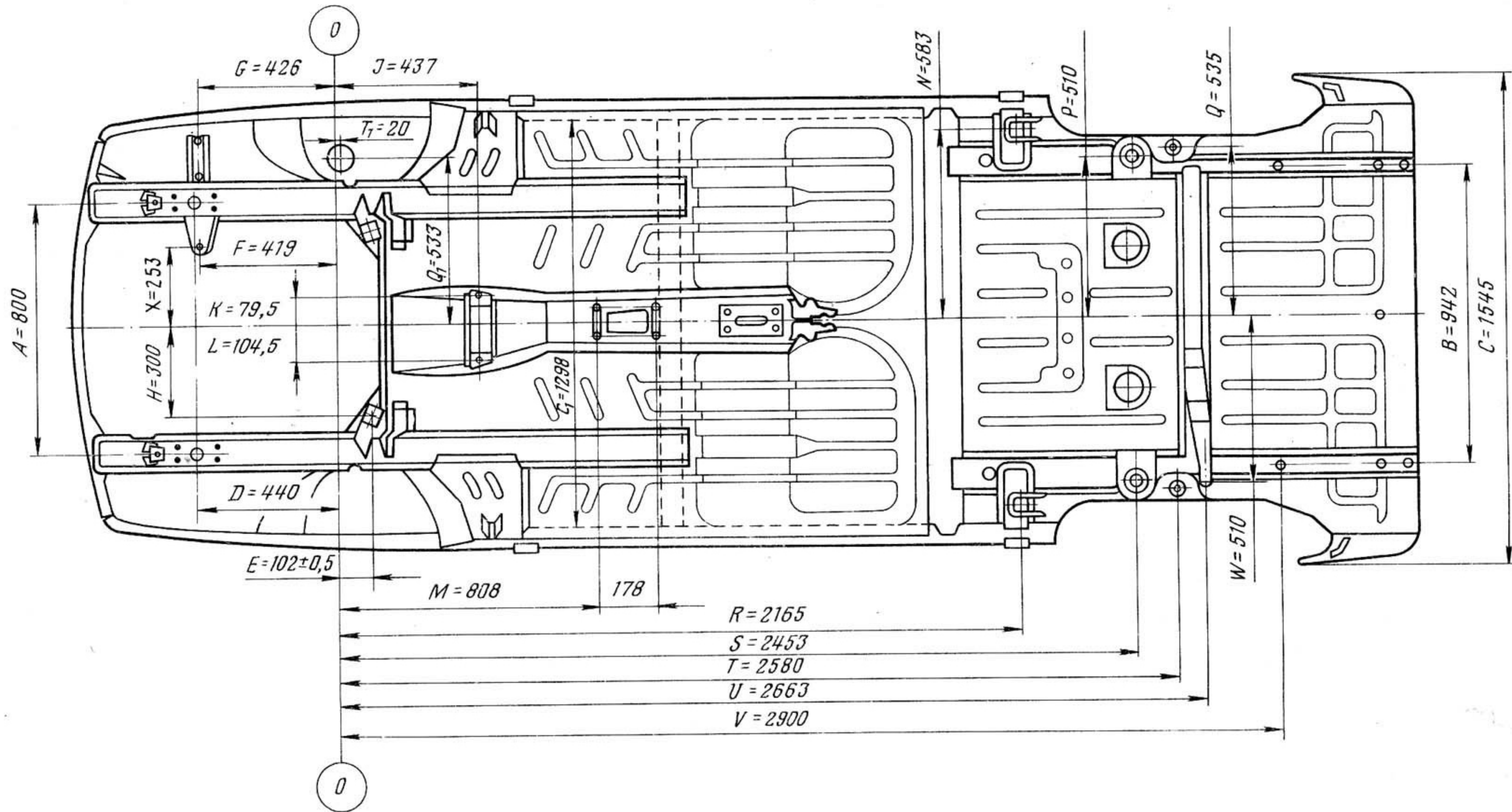

Основные контрольные точки присоединения различных узлов автомобиля к основанию кузова:

0—0— базовая линия (ось передних колес); A, D— координаты контрольных точек лонжеронов рамы; B, V— то же, лонжеронов пола; C— габарит наставок пола; E, H— то же, геометрического центра нижнего кронштейна передней подвески; K, L, J— то же, крепления задней опоры силового агрегата; M— то же, крепления механизма переключения пере-

дач; N, R— то же, геометрического центра кронштейна рычага задней подвески; P, S— то же, пружины задней подвески; Q, T— то же, крепления амортизаторов задней подвески; U, W— то же, геометрического центра кронштейна поперечной реактивной тяги; Q<sub>1</sub>, T<sub>1</sub>— то же, крепления стоек передней подвески; C<sub>1</sub>— расстояние между порогами пола